

MOBILNÍ KLIMATIZAČNÍ JEDNOTKA MAGIC

Klimatizace Magic

Uživatelská příručka a dálkový ovladač

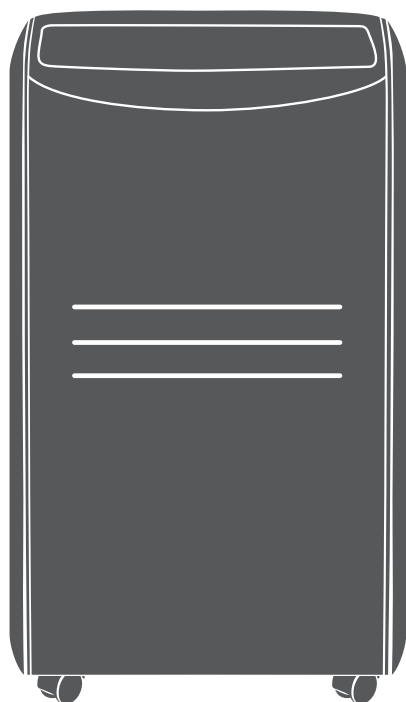

MODEL:
M3GHP290-12

| Obsah

Bezpečnostní opatření	3
Upozornění.....	4
Varování pro chladivo R290/R32.....	5
Příprava.....	10
Instalace.....	11
Provoz.....	14
Údržba	17
Odstraňování problémů.....	18
Poznámky k návrhu o shodě.....	19
Dálkový ovladač.....	20
Specifikace.....	20
Tlačítka.....	21
Používání ovladače.....	22
Zobrazení na displeji	23
Jak používat ovladač.....	24

| Bezpečnostní opatření

! **VAROVÁNÍ:** Symbol nebezpečí, je velmi důležité věnovat pozornost níže uvedenému varování k zamezení vážnému zranění.

! **VAROVÁNÍ:** Abyste předešli vážným zraněním nebo možnému poškození jednotky, přečtěte si prosím pozorně a dodržujte následující bezpečnostní pokyny:

- Instalace této jednotky musí být v souladu s tímto návodem, protože nesprávná instalace může způsobit únik vody, úraz elektrickým proudem nebo dokonce požár.

- Používejte pouze přiložené díly a příslušenství a určené nástroje pro instalaci vaší přenosné klimatizace. Použití dílů, které nejsou součástí tohoto balení, může vést k úniku vody, úrazu elektrickým proudem, požáru, zranění a možnému poškození majetku.

- Ujistěte se, že používaná zásuvka je řádně uzemněna a má správné napětí. Tříkolíkový napájecí kabel je navržen tak, aby chránil před nárazem. Informace o napětí naleznete na typovém štítku vaší jednotky.

- Tato jednotka musí být připojena ke správně uzemněnému zdroji napájení. Pokud napájecí zdroj není uzemněn nebo chráněn pojistkou nebo jističem (správná pojistka je určena maximálním proudem jednotky, který je uveden na typovém štítku zařízení), důrazně se doporučuje obrátit se na kvalifikovaného elektrikáře. nainstalujte správný napájecí zdroj.

- Instalujte na rovnou a pevnou podlahu. Nenainstalujete-li tímto způsobem, může dojít k poškození, nadměrnému hluku a dokonce vibracím.

- Toto zařízení by mělo být umístěno mimo jakékoli překážky, aby byla zajištěna jeho správná a správná funkce a aby se předešlo možným nebezpečím.

- K napájení jednotky **NEPOUŽÍVEJTE** prodlužovací kabel ani žádným způsobem neupravujte délku kabelu.

- **NEKOMBINUJTE** jednu zásuvku s jinými elektrickými spotřebiči. Nepravidelné napájení může způsobit úraz elektrickým proudem a možný požár.

- **NEINSTALUJTE** tuto jednotku do velmi vlhké místnosti, jako je koupelna nebo prádelna. Nadměrné vystavení vodě může způsobit zkrat vnitřních elektrických součástí.

- **NEINSTALUJTE** na místo vystavené hořlavým plynům, protože by to mohlo způsobit požár.

- Zařízení je vybaveno kolečky pro snadnou mobilitu. Nedoporučuje se používat na tlusté koberce, protože to může způsobit jeho zakopnutí.

- **NEPOUŽÍVEJTE** tuto jednotku, pokud spadla nebo byla jakýmkoli způsobem poškozena.

- U modelů s možností ohřevu by měl být alespoň 1 metr volný prostor od jakýchkoli hořlavých materiálů.

- Nedotýkejte se tohoto zařízení mokřýma nebo vlhkýma rukama nebo když jste bosí.

- Pokud se přenosná klimatizace během provozu převrhne, okamžitě ji vypněte a vytáhněte zástrčku ze zásuvky. Zkontrolujte zařízení, zda není viditelně poškozeno. Pokud to tušíte došlo k poškození jednotky, je nutné kontaktovat technika nebo zákaznickou podporu pro další pomoc.

- V případě bouřky se doporučuje jednotku vypnout, protože existuje možnost poškození v důsledku nestabilního napájení.

- Vaše přenosná klimatizace by měla být provozována takovým způsobem, aby byla chráněna před vlhkostí. Neumísťujte jednotku do oblasti, kde může dojít k zakopnutí do vody. V takovém případě okamžitě odpojte napájecí kabel.

- Veškeré zapojení musí být provedeno přesně podle schématu zapojení, které je umístěno uvnitř.

- Deska plošných spojů jednotky (PCB) je navržena s nadproudovou ochrannou pojistkou. Specifikace pojistky jsou vytištěny na desce plošných spojů tímto způsobem: T3,15A/250V.

| Upozornění



UPOZORNĚNÍ

- Tento spotřebič mohou používat děti ve věku od 8 let a starší a osoby se sníženými fyzickými, smyslovými nebo duševními schopnostmi nebo nedostatkem zkušeností a znalostí, pokud jsou pod dohledem nebo jsou poučeny o používání spotřebiče bezpečným způsobem a rozumí související nebezpečí. Děti si se spotřebičem nesmí hrát. Čištění a uživatelskou údržbu nesmějí provádět děti bez dozoru.
- Tento spotřebič není určen pro použití osobami (včetně dětí) se sníženými fyzickými, smyslovými nebo mentálními schopnostmi nebo nedostatkem zkušeností a znalostí, pokud nejsou pod dohledem osoby odpovědné za jejich bezpečnost nebo pokud jim nebyla poskytnuta instrukce ohledně používání spotřebiče. (Platí pro mimoevropské země)
- Nezletilí by měli být pod dohledem, aby se zajistilo, že nedojde k nesprávnému zacházení se zařízením. Důrazně se doporučuje, aby nezletilí byli neustále pod dozorem, když jsou v blízkosti této jednotky. Pokud je napájecí kabel poškozen, musí jej vyměnit výrobce nebo jeho servisní zástupce nebo podobně kvalifikovaná osoba, aby se předešlo možnému nebezpečí.
- Před čištěním nebo údržbou klimatizace se prosím ujistěte, že je jednotka nejprve vypnutá a odpojená od sítě.
- Neodstraňujte žádné pevné kryty. Pokud máte podezření, že jednotka nepracuje správně nebo pokud spadla nebo se jakkoli poškodila, nikdy ji nepoužívejte
- Neumísťujte napájecí kabel pod žádné koberce, předložky, běhouny nebo podobné krytiny, pod nábytek nebo jiné spotřebiče. Napájecí kabel by měl být umístěn tak, aby bylo zabráněno náhodnému zakopnutí.
- Pokud je poškozen napájecí kabel, musí jej vyměnit výrobce nebo jeho servisní zástupce nebo podobně kvalifikovaná osoba, aby se předešlo nebezpečí.
- Abyste snížili riziko možného požáru nebo úrazu elektrickým proudem, nekombinujte používání vašeho zařízení s žádným polovodičovým regulátorem rychlosti (stmívačem)
- Tato jednotka musí být instalována v souladu s národními předpisy pro elektroinstalaci.
- Pro správnou údržbu této jednotky se prosím obraťte na autorizovaného technika.
- Pokud je nutná jakákoliv instalace, kontaktujte prosím autorizovaného profesionálního instalačního technika.
- Vstupní nebo výstupní mřížky by nikdy neměly být ucpané
- Tato jednotka by měla být provozována pouze v souladu s pokyny v tomto návodu a ne pro žádné jiné použití. - Před čištěním jednotku vypněte a odpojte ze zásuvky.
- V případě jakéhokoli neobvyklého chování (např. zápach spáleniny) dočasně odpojte napájení a kontaktujte místního prodejce.
- Neovládejte tlačítka digitálního ovládacího panelu ničím jiným než rukama.
- Nezapínejte/nevypínejte toto zařízení zapojováním nebo odpojováním napájecího kabelu.
- Tato jednotka by se nikdy neměla čistit pomocí nebezpečných chemikálií. Jednotka by nikdy neměla být provozována v přítomnosti hořlavých látek, jako je čistý alkohol, benzín atd.
- Přenosnou klimatizaci vždy přemísťujte do svislé polohy a měla by být vždy umístěna ve svislé poloze.
- Při vytahování ze zásuvky řádně uchopte zástrčku.
- Při dlouhodobé nečinnosti vypněte napájení a odpojte jej

|Varování (pouze pro jednotky s chladičem R290/R32)

- K urychlení procesu odmrazování nebo čištění jednotky nepoužívejte žádné jiné prostředky než ty doporučené výrobcem.
- Toto zařízení by nikdy nemělo být skladováno v prostoru v kombinaci s jinými zdroji vznícení (například: plynový spotřebič, elektrický ohříváč, otevřený oheň atd.)
- Nepokoušejte se proniknout do jednotky nástrojem nebo se popálit
- Budte zvláště opatrní, protože plynné chladivo může být bez zápachu.
- Spotřebič pro 9000 Btu/h by měl být instalován, provozován a skladován v místnosti s podlahovou plochou větší než 9 m².
- Vždy je nutné dodržovat národní předpisy pro plyn.
- Udržujte ventilaci vzduchu bez jakýchkoli překážek
- Jednotka by měla být uložena tak, aby nedošlo k jejímu mechanickému poškození.
- Vždy provozujte toto zařízení v dobře větraném prostoru, kde velikost místnosti odpovídá specifikacím zařízení pro optimální výkon.
- Jakékoli osoby, které se podílejí na provozu a manipulaci s chladicím okruhem této jednotky, by měly být certifikovány příslušným akreditovaným průmyslem a oprávněny jako kompetentní manipulovat s chladivem bezpečně a v souladu s bezpečnostními standardy daného odvětví.
- Servis by měl provádět pouze certifikovaný technik podle doporučení výrobce. Jakoukoli požadovanou údržbu nebo opravu by měl provádět kvalifikovaný personál, který je kompetentní v používání hořlavých chladiv.





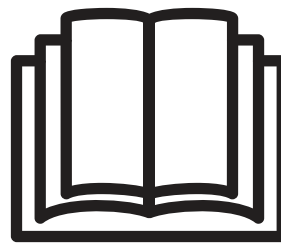

Upozornění: Riziko požáru/hořlavých materiálů
(Pouze pro chladivo R32/ R290)



DŮLEŽITÁ POZNÁMKA: Před instalací a provozem zařízení si pečlivě přečtěte tento návod! Doporučuje se uschovat tento návod pro budoucí použití.

Popis zobrazených symbolů (*Platí pouze pro jednotky s chladičem R32/R290)

	Varování	Tento symbol označuje použití hořlavého chladiva. Pokud dojde k úniku chladiva nebo pokud je chladivo vystaveno vnějšímu zdroji vznícení, je možné nebezpečí požáru.
	Pozor	Tento symbol znamená, že je třeba si pozorně přečíst návod k použití.
	Pozor	Tento symbol označuje, že s touto jednotkou by měl zacházet profesionální servisní technik s odkazem na uživatelskou příručku.
	Pozor	Tento symbol označuje přítomnost uživatelské nebo instalační příručky

| Varování (pouze pro jednotky s chladičem R290/R32)

1. Přeprava zařízení obsahujícího hořlavá chladiva Viz přepravní předpisy
2. Označení zařízení pomocí značek Viz místní předpisy
3. Likvidace zařízení s použitím hořlavých chladiv Viz národní předpisy.
4. Skladování zařízení/spotřebičů
Skladování zařízení by mělo být v souladu s návodem k použití.

5. Skladování zabaleného (neprodaného) zařízení

Skladování balíku by mělo být konstruováno tak, aby v případě jakéhokoli mechanického poškození zařízení nedošlo k úniku chladiva.

6. Informace o servisu

1) Kontrola prostoru

Při počátečních pracích týkajících se systémů obsahujících hořlavá chladiva jsou vyžadovány povinné bezpečnostní kontroly, aby bylo zajištěno, že riziko možného vznícení je minimalizováno. Před jakoukoli opravou chladicího systému proveďte následující

2) Pracovní postup

Jakákoli manipulace by měla být prováděna podle kontrolovaného postupu, aby se minimalizovalo riziko přítomnosti hořlavých plynů při provádění práce.

3) Obecná pracovní oblast Všichni příslušní pracovníci údržby a všichni ostatní pracující v oblasti by měli být jasně poučeni o povaze postupu. Je třeba se vyhnout jakékoli údržbě ve stísněných prostorech. Prostor kolem pracovního prostoru by měl být bezpečně rozdělen. Ujistěte se, že podmínky v oblasti jsou bezpečné a že hořlavý materiál je pod kontrolou.

4) Před a během pracovní operace by měl být prostor zkontrolován a monitorován vhodným detektorem chladiva, který rovněž zajistí, aby si technici byli vědomi potenciálně hořlavých materiálů v atmosféře. Je velmi důležité, aby použitý detektor chladiva byl vhodný pro použití s hořlavými chladivy.

5) Přítomnost hasicího přístroje
Pokud se má provádět jakákoli práce, která zahrnuje teplo, mělo by být vždy k dispozici vhodné hasicí zařízení. V blízkosti nabíjecího prostoru by měl být k dispozici suchý práškový nebo CO₂ hasicí přístroj.

6) Žádné zdroje vznícení

Práce, která souvisí s chlazením systém, který zahrnuje odhalení jakéhokoli potrubí, které obsahuje nebo obsahovalo hořlavé chladicí plyny, by měl být proveden žádná osoba, protože by to mohlo vést k riziku požáru. Všechna možná nebezpečí požáru, jako je kouření cigaret, musí být umístěna daleko od místa opravy, demontáže instalace nebo likvidace, kde může dojít k úniku chladicího plynu do atmosféry. Před prováděním jakékoli prováděné práce by měla být oblast kolem zařízení monitorována a zkontrolována, aby bylo jisté, že neexistují žádná hořlavá nebezpečí nebo nebezpečí vznícení. Značky ZÁKAZ KOUŘENÍ jsou povinné a musí být vystaveny.

7) Větrání prostoru

Před jakoukoli prací se ujistěte, že je prostor dobře větráný nebo otevřený. Při jakékoli práci je nutné neustálé větrání. Větrání by mělo bezpečně rozptýlit jakýkoli možný únik chladiva zvenčí do atmosféry.

8) Kontroly chladicího zařízení

Pokud se mění elektrické součásti, měly by být vhodné pro daný účel a se správnými specifikacemi. Vždy je třeba dodržovat pokyny výrobce pro údržbu a servis. Pokud máte nějaké pochybnosti, poraďte se s výrobcem Technický dluh za pomoc. U instalací s hořlavými chladivy by měly být vždy provedeny následující kontroly: Velikost náplně je v souladu s velikostí místnosti, ve které jsou chladicí části instalovány. Ujistěte se, že je ventilace funkční a zkontrolujte, zda výstupy nemají žádné překážky. Pokud je použit nepřímý okruh chladiva, měl by být tento sekundární okruh

zkontrolovat přítomnost chladiva. Jakékoli značení na zařízení by mělo být jasné a viditelné. Značení a značky, které nejsou jasné, by měly být opraveny. Jakékoli chladicí potrubí nebo komponenty by měly být instalovány takovým způsobem, aby nikdy nebyly vystaveny jakékoli látce, která by mohla vést ke korozi komponent obsahujících chladivo, pokud tyto komponenty nejsou navrženy jako odolné vůči možné korozi nebo odolné vůči korozi.

9) Kontroly elektrických zařízení

|Varování (pouze pro jednotky s chladičem R290/R32)

Oprava a údržba elektrických součástí musí zahrnovat bezpečnostní kontroly a také postupy kontroly součástí. Li dojde k nějaké závadě, která může ohrozit bezpečnost prováděné práce, pak by neměl být k obvodu připojen žádný elektrický zdroj, dokud nebude opravena. Pokud nelze poruchu okamžitě odstranit, ale je nutné pokračovat v provozu, lze použít dočasné řešení, jako je hlášení majiteli zařízení, aby byly informovány všechny strany. Počáteční bezpečnostní kontroly zahrnují:

Kondenzátory jsou vybíjeny bezpečným způsobem, aby se zabránilo jakémukoli možnému jiskření. Během nabíjení, obnovy nebo čištění systému nejsou odkryty žádné aktivní elektrické součásti a kabely. Že je správně uzemněná.

7. Opravy utěsněných součástí

1) Při jakékoli opravě utěsněných součástí musí být před tím odpojeny veškeré elektrické zdroje od zařízení

akt. Pokud je nutné mít k zařízení během jeho servisu elektrické napájení, pak by měl být použit detektor netěsností, který varuje, pokud existují jakékoli známky potenciálního nebezpečí.

2) Je třeba věnovat zvláštní pozornost následujícímu, aby bylo zajištěno, že při práci na elektrických součástech nedojde k žádným změnám

k plášti tak, aby byla ovlivněna úroveň ochrany. To zahrnuje poškození kabelů, nadměrný počet připojení, terminály, které nejsou navrženy podle původních specifikací, jakékoli poškození těsnění, nesprávná montáž ucpávek atd.

Ujistěte se, že je jednotka bezpečně namontována.

Zajistěte, aby těsnění nebo jakékoli těsnicí materiály nezneškodily takovým způsobem, že by již nesloužily svému účelu a zabraňovaly vniknutí hořlavých plynů do atmosféry. Jakékoli náhradní díly by měly být v souladu se specifikacemi výrobce.

POZNÁMKA: Použití silikonového tmelu může ovlivnit účinnost některých typů zařízení pro detekci netěsností. Bezpečné součásti nemusí být před prací izolovány.

8. Opravy jiskrově bezpečných součástí Neaplikujte na obvod žádné trvalé indukční nebo kapacitní zátěže bez zajištění, aby to nepřekročilo povolené napětí a proud, povolené pro používané zařízení. Jiskrově bezpečné komponenty

jsou jediným typem, na kterém lze pracovat, zatímco žijete v přítomnosti hořlavé atmosféry. Testovací zařízení by mělo být správně hodnocení. Jakákoli výměna dílů by měla probíhat podle pokynů výrobce, protože jiné díly mohou mít za následek vznícení plynného chladiva z možného úniku.

9. Kabeláž

Zkontrolujte, zda kabely nejsou vystaveny opotřebení, korozi, nadměrnému tlaku, vibracím nebo jiným nepříznivým vlivům prostředí. Je třeba vzít v úvahu také stárnutí nebo neustálé vibrace.

10. Detekce hořlavých chladiv

Za žádných okolností nesmí být použit potenciální zdroj vznícení, jako je halogenidový hořák nebo jakýkoli detektor s použitím plamene.

11. Metody detekce netěsností

Následující metody detekce netěsností jsou přijatelné pro systémy obsahující hořlavá chladiva. K detekci hořlavých chladiv lze použít elektronické detektory netěsností. Citlivost však nemusí být dostatečná nebo je možné, že bude nutné provést recalibraci.

(Detekční zařízení by mělo být kalibrováno v prostoru bez chladiva) Mělo by být zajištěno, že detektor není možné vznítil

zdroj a je vhodný pro použité chladivo. Zařízení pro detekci netěsností by mělo být nastaveno na procento LFL použitého chladiva. Zařízení pro detekci netěsností by mělo být nastaveno na procento LFL chladiva a mělo by být kalibrováno na použité chladivo a je potvrzeno příslušné procento plynu (maximálně 25 %).

Kapaliny pro detekci netěsností jsou vhodné pro použití s většinou chladiv, ale je třeba se vyvarovat použití čisticích prostředků obsahujících chlór, protože chlór může reagovat s chladivem a korodovat měděné potrubí. Při podezření na únik je nutné uhasit všechny plameny. Pokud je zpozorován únik chladiva, který vyžaduje pájení natvrdo, veškeré chladivo se musí získat zpět ze systému nebo izolovat (pomocí uzavření ventilů) v části systému mimo únik. Bezokyslíkový dusík (OFN) by pak měl být propláchnut systémem jak před, tak během procesu pájení.

12. Odsun a evakuace

Při zásahu do okruhu chladiva

| Varování (pouze pro jednotky s chladičem R290/R32)

za účelem provedení jakýchkoli oprav nebo pro jakékoli jiné účely by měly být použity konvenční postupy. Důrazně se však doporučuje, aby byly dodržovány bezpečné postupy a měla by se vzít v úvahu hořlavost.

Je třeba dodržet následující postup:

Odstaňte chladič,

Vyčistěte okruh inertním plynem,

Vypusťte chladič

Znovu propláchnout inertním plynem,

Otevřete obvod provedením řezu nebo pájení.

Náplň chladičů by měla být obnovena do přiřazených a správných regeneračních lahví. Systém musí být propláchnut pomocí OFN, aby byla jednotka bezpečná. Tento proces lze několikrát opakovat. K tomuto úkonu nesmí být použit kyslík ze stlačeného vzduchu.

Proplachování lze dosáhnout přerušením vakua v systému pomocí OFN a pokračováním v plnění, dokud není dosaženo pracovního tlaku, poté odvětráním do atmosféry a nakonec stažením do vakua. Tento proces by se měl opakovat, dokud v systému nezůstane žádné chladičivo. Když se použije poslední náplň OFN, systém musí být odvzdušněn až na atmosférický tlak, aby bylo možné provést jakoukoli práci.

Tato operace je naprosto klíčová, pokud se zamýšlí provádět operace pájení na potrubí. Zajistěte, aby se výstup vakuové pumpy nenacházel v blízkosti zdrojů vznícení a aby bylo k dispozici dostatečné větrání.

13. Postupy nabíjení Kromě klasického nabíjení postupy, měly by být dodrženy následující požadavky.

Zajistěte, aby při použití plnicího zařízení nedocházelo ke kontaminaci různých chladičů. Hadice nebo vedení musí být co nejkratší, aby se minimalizovalo množství chladičů v nich obsaženého.

Lahve musí být udržovány ve svislé poloze.

Ujistěte se, že je chladičový systém uzemněn před plněním systému jakýmkoli chladičem. Po dokončení nabíjení označte systém (pokud již není označen).

Je třeba dbát zvýšené opatrnosti, abyste nepřeplnili chladičový systém. Před opětovným nabíjením systému je nutné provést tlakovou zkoušku s OFN.

Systém musí být také testován na těsnost po dokončení nabíjení, ale před uvedením do provozu. Před opuštěním místa by měla být provedena následná zkouška těsnosti.

14. Vyřazení z provozu

Před provedením tohoto postupu je nezbytné, aby byl technik dokonale obeznámen se zařízením a všemi jeho detaily.

Je považováno za správnou praxi, že všechna chladičiva jsou regenerována bezpečně. Před provedením úkolu se odebere vzorek oleje a chladičiva v případě, že je nutná analýza před opětovným použitím regenerovaného chladičiva. Před zahájením práce je nezbytné, aby byla k dispozici elektrická energie.

a) Seznamte se se zařízením a jeho provozem.

b) Elektricky izolujte systém.

c) Před pokusem o tento postup se prosím ujistěte, že: V případě potřeby je k dispozici mechanické manipulační zařízení pro manipulaci s lahvemi s chladičem;

Všechny osobní ochranné prostředky jsou k dispozici a jsou správně používány; Proces vyřádání je po celou dobu pod dohledem kompetentní osoby;

Vyprošťovací zařízení a tlakové láhve odpovídají příslušným normám.

d) Pokud je to možné, odčerpejte chladičový systém.

e) Pokud vakuum není možné, vytvořte rozdělovač tak, aby bylo možné odstranit chladičivo z různých částí systému.

f) Ujistěte se, že válec je umístěn na váze, než dojde k vytažení.

g) Spusťte vyprošťovací zařízení a pracujte v souladu s pokyny výrobce.

h) Nepřepĺňujte lahve. (Ne více než 80 % objemu kapaliny).

i) Nepřekračujte maximální pracovní tlak láhve, a to ani dočasně.

j) Když jsou lahve správně naplněny a proces je dokončen, ujistěte se, že lahve a zařízení jsou okamžitě odstraněny z místa a všechny uzavírací ventily na zařízení jsou uzavřeny.

k) Regenerované chladičivo se nesmí plnit do jiného chladičového systému, pokud nebylo vyčištěno a zkontrolováno.

15. Označování

Zařízení musí být označeno, že tomu tak bylo

|Varování (pouze pro jednotky s chladivem R290/R32)

vyřazeno z provozu a vypuštěno chladivo. Štítek musí být datován a podepsán. Ujistěte se, že na zařízení jsou štítky s informací, že zařízení obsahuje hořlavé chladivo.

16.Obnova

Při odstraňování chladiva ze systému, ať už za účelem servisu nebo vyřazení z provozu, se doporučuje, aby byla všechna chladiva odstraněna bezpečným způsobem. Při přečerpávání chladiva do lahví zajistěte, aby byly použity pouze vhodné lahve pro regeneraci chladiva. Ujistěte se, že je k dispozici správný počet lahví pro udržení celkové náplně systému. Všechny použité lahve jsou určeny pro regenerované chladivo a jsou pro toto chladivo označeny (tj. speciální lahve pro regeneraci chladiva). Lahve musí být kompletní s přetlakovým ventilem a souvisejícími uzavíracími ventily v dobrém provozním stavu. Prázdné regenerační lahve jsou před regenerací evakuovány a pokud možno ochlazeny.

Zařízení pro zpětné získávání musí být v dobrém provozním stavu se souborem pokynů týkajících se zařízení, které je k dispozici, a musí být vhodné pro zpětné získávání hořlavých chladiv. Kromě toho musí být k dispozici a v dobrém provozním stavu sada kalibrovaných vah. Hadice musí být kompletní s netěsnými rozpojovacími spojkami a v dobrém stavu. Před použitím regeneračního stroje zkontrolujte, zda je v uspokojivém provozním stavu, byl řádně udržován a zda jsou všechny související elektrické součásti utěsněny, aby se zabránilo vznícení v případě úniku chladiva. V případě pochybností se poraďte s výrobcem. Regenerované chladivo musí být vráceno dodavateli chladiva ve správné láhvi na recyklaci a příslušné přepravě odpadu. Poznámka uspořádána. Nemíchejte chladiva v regeneračních jednotkách a zejména ne v lahvích. Pokud kompresory nebo kompresorové oleje mají

být odstraněny, zajistěte, aby byly vypuštěny na přijatelnou úroveň, aby se zajistilo, že hořlavé chladivo nezůstane v mazivu. Proces evakuace musí být proveden před vrácením kompresoru dodavateli. K urychlení tohoto procesu se smí používat pouze elektrický ohřev tělesa kompresoru. Vypuštění oleje

ze systému, musí být provedeno bezpečně.

Důležitá poznámka týkající se fluorovaných plynů

-Fluorované skleníkové plyny jsou obsaženy v pevně uzavřených zařízeních. Konkrétní informace o typu, množství a ekvivalentu CO₂ v tunách fluorovaného skleníkového plynu (u některých modelů) naleznete na příslušném štítku na samotné jednotce.

-Instalaci, servis, údržbu a opravy této jednotky smí provádět pouze certifikovaný technik.

- Demontáž jednotky a její recyklaci musí provést certifikovaný technik.

| Příprava

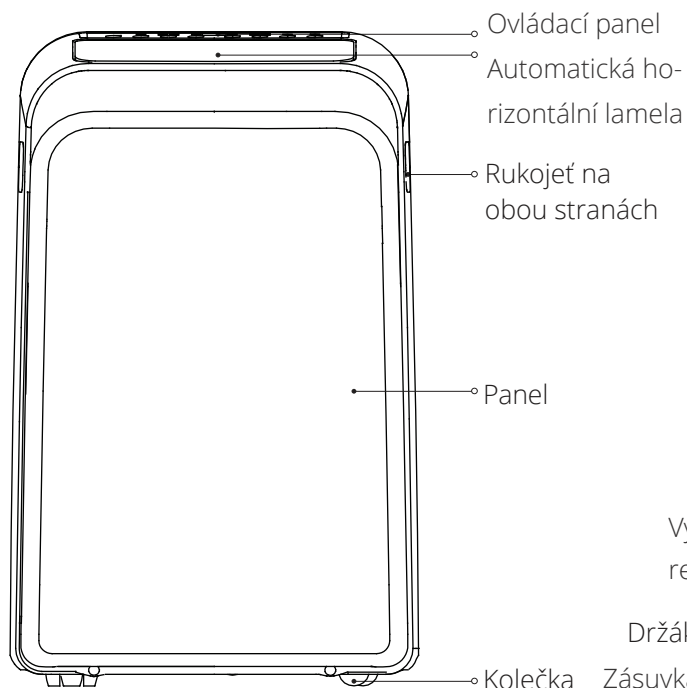

Přední strana

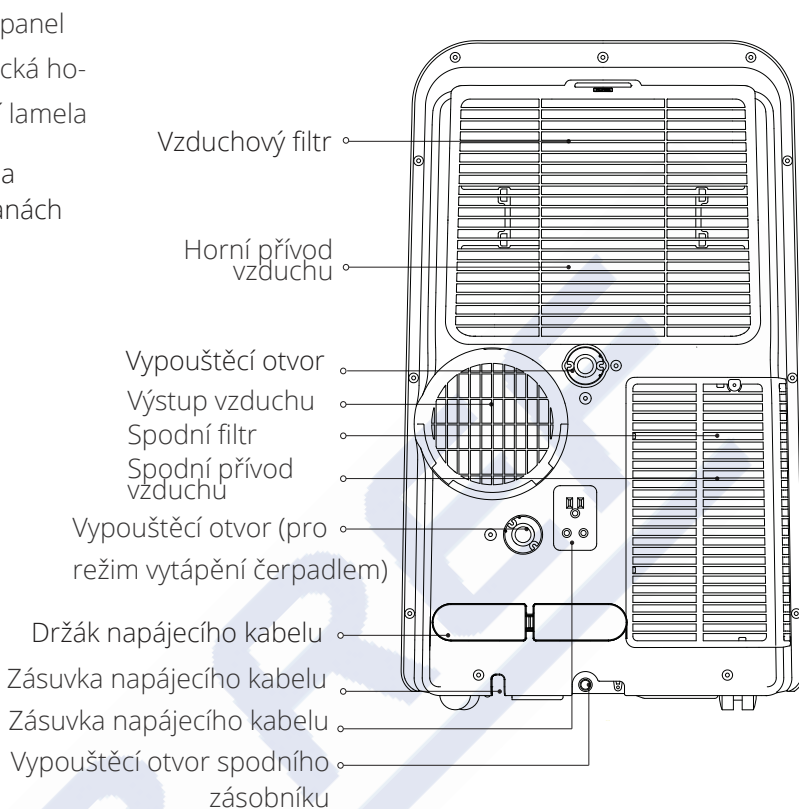

Zadní strana model A

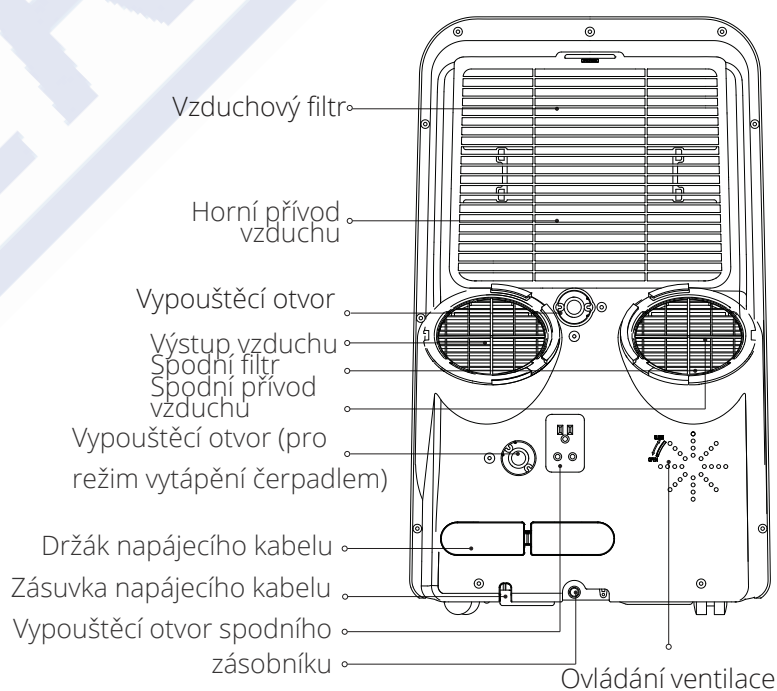

Zadní strana model B

| Instalace

Vyberte správné umístění

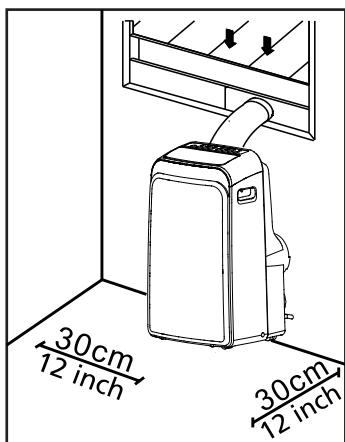

Doporučená instalace

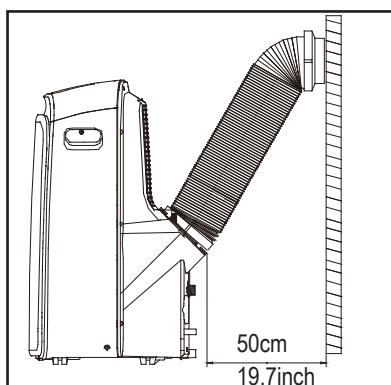

Potřebné nástroje

- Střední šroubovák Philips;
- Svinovací metr nebo pravítko;
- Nůž nebo nůžky;
- Pila (volitelně, pro zkrácení okenního adaptéru pro úzká okna)

Příslušenství

Zkontrolujte velikost okna a přizpůsobte vodící lištu velikosti okna.

- Klimatizace by měla být umístěna na pevném podkladu, aby se minimalizoval hluk a vibrace. Pro bezpečné a bezpečné umístění umístěte jednotku na hladkou, rovnou podlahu dostatečně pevnou, aby jednotku podpírala.
- Jednotka musí být umístěna v blízkosti řádně dimenzované uzemněné zásuvky.
- Pro účinnou klimatizaci ponechte alespoň 30 cm prostoru od stěny.
- Nikdy neblokuje vstup nebo výstup vzduchu z jednotky

POZNÁMKA:

Všechny ilustrace v této příručce slouží pouze pro účely vysvětlení. Vaše klimatizace se může mírně lišit. Skutečný tvar a velikost se mohou lišit. Jednotku lze ovládat samotným ovládacím panelem jednotky nebo pomocí dálkového ovladače. Tato příručka nezahrnuje ovládání dálkového ovladače, podrobnosti naleznete na <<Ilustraci dálkového ovládání>> dodaném s jednotkou. Mezi uživatelskou příručkou a vyobrazenými fotografiemi dálkového ovladače se mohou lišit, informace naleznete vždy v návodu.

| Instalace

Část	Popis	Množství
	Adaptér jednotky	1 ks
	Výfuková hadice	1 ks
 *	Adaptér posuvného okna	1 ks
 *	Adaptér výfukového systému pro zed' A	1 ks
 *	Adaptér výfukového systému pro zed' B - s krytkou	1 ks
 *	Šroub a kotva (pouze pro instalaci na stěnu)	1 sada
 *	Vodící lišta okna A	1 ks
 *	Vodící lišta okna B	1 ks
	Držák napájecího kabelu	1 ks

Část	Popis	Množství
 *	Šroub	1 ks
 *	Bezpečnostní držák a šroub	1 sada
	Vypouštěcí hadice	1 ks
	Adaptér vypouštěcí hadice (režim tepelného čerpadla)	1 ks
 *	Těsnění A (nelepící)	2 ks
 *	Těsnění B (samolepící)	2 ks
 *	Těsnění C (samolepící)	1 ks
	Dálkový ovladač	1 ks

POZNÁMKA: Položky označené * jsou volitelné. Mohou se vyskytnout drobné odchylky v designu.

Window Kit

Krok 1: Příprava výfukového potrubí

Zatlačte na výfukové potrubí a okenní adaptér na jedné straně a adaptér jednotky na druhé straně, připevněte je pomocí elastických přezek umístěných na adaptérech.

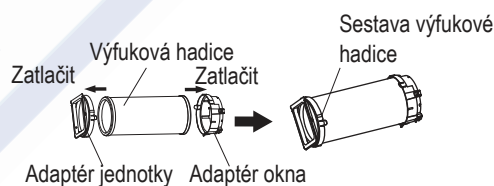

Krok 2: Nainstalujte sestavu výfukové hadice na jednotku. Vložte adaptér jednotky sestavy výfukové hadice do spodní drážky výstupu vzduchu z jednotky, přičemž háček adaptéru je zarovnán s otvorem sedla na výstupu vzduchu a posuňte dolů. Montážní sestava výfukové hadice ve směru šipky.

Ujistěte se, že háček adaptéru je zarovnán s otvorem pro výstup vzduchu.

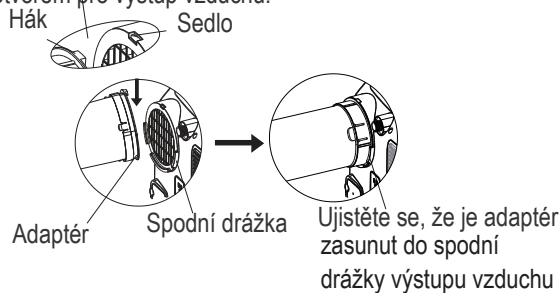

Krok 3: Příprava posuvného jezdce nastavitelného okna

1. V závislosti na velikosti okna proveďte potřebné úpravy na vodící lišty okna.
2. Pokud délka okna vyžaduje dva okenní jezdce, použijte šroub k upevnění okenních jezdců, jakmile jsou nastaveny na správnou délku.
3. U některých modelů, pokud délka okna vyžaduje tři okenní jezdce (volitelné), použijte dva šrouby k upevnění okenních jezdců, jakmile jsou nastaveny na správnou délku.

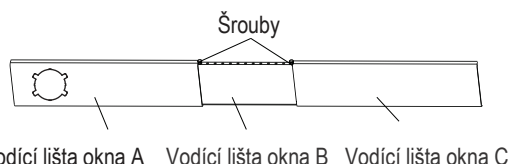
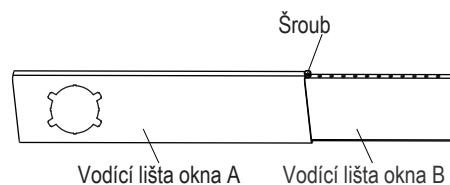

| Instalace

Poznámka: Jakmile je sestava výfukové hadice a jezdec nastavitelného okna připraveny, vyberte si jeden z následujících způsobů instalace. **Typ 1:** Instalace zavěšeného okna nebo posuvného okna (volitelné)

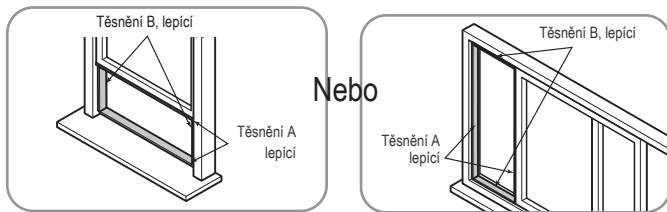

1. Odřízněte lepicí pěnové těsnění na správnou délku a připevněte jej k rámu okna.

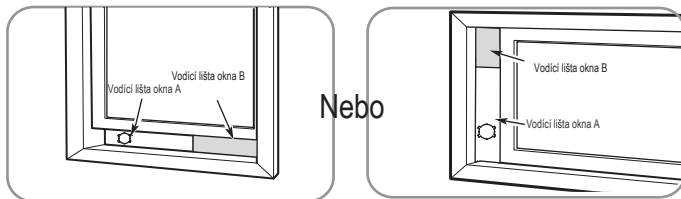

2. Připevněte sadu okenního posuvníku k otvoru okna.

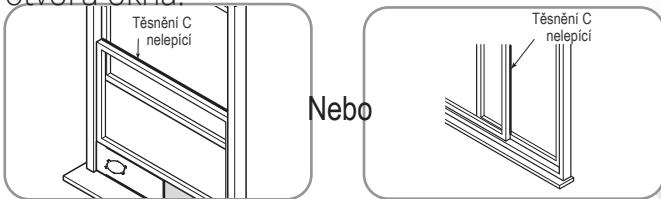

3. Odřízněte těsnění C z nelepivé pěny tak, aby odpovídal šířce okna. Vložte těsnění mezi sklo a rám okna, aby se do místnosti nedostal vzduch a hmyz.

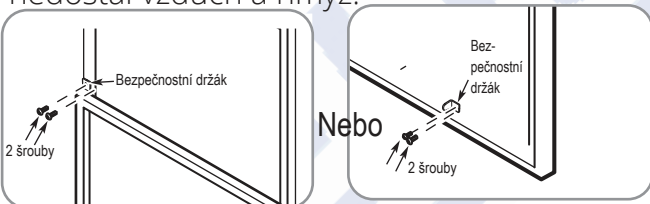

4. V případě potřeby nainstalujte bezpečnostní držák pomocí 2 šroubů podle obrázku.



MODEL A

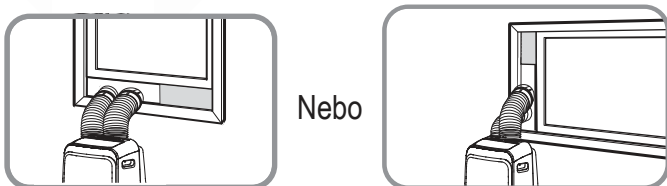

MODEL B

5. Zasuňte adaptér posuvného okna do otvoru posuvného okna.

Typ 2: Instalace na stěnu (volitelné)

1. Do stěny vyřízněte otvor pr. 125 mm pro nástěnný výfukový adaptér B. 2. Připevněte nástěnný výfukový adaptér B ke stěně pomocí čtyř kotev a šroubů dodaných v sadě. 3. Připojte sestavu výfukové hadice (s nástěnným výfukovým adaptérem A) k nástěnnému výfukovému adaptéru B

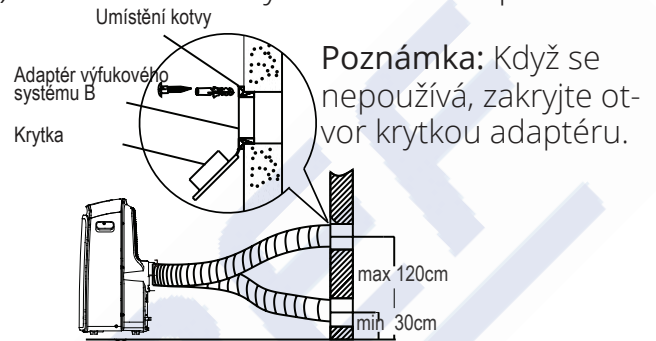

Poznámka: Aby byla zajištěna správná funkce, **NEPŘEKRUCUJTE** ani neohýbejte hadici. Ujistěte se, že kolem výstupu vzduchu z výfukové hadice není žádná překážka (v rozsahu 500 mm), aby výfukový systém správně fungoval. Všechny ilustrace v tomto návodu slouží pouze pro účely vysvětlení.

Vaše klimatizace se může mírně lišit. Tvar hadice by měl zůstat stejný.

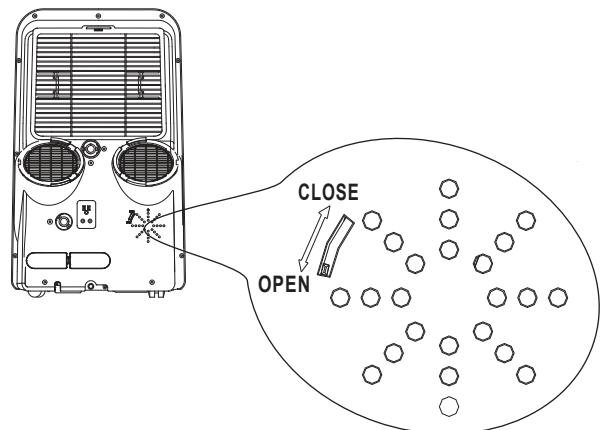







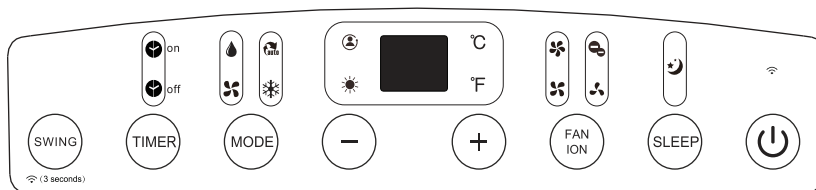













Vent Control je umístěn na zadní straně klimatizace. Poloha OTEVŘENO odvádí zatuchlý vzduch z místnosti a odvádí jej ven. Čerstvý vzduch je nasáván běžnými průchody v domácnosti. Pokud nepotřebujete cirkulovat vzduch v místnosti, nastavte Vent Control do polohy CLOSE. Tato funkce je použitelná pouze pro MODEL B.

| Provoz

Pozn: Ovládací panel může vypadat odlišně



Pozn: U některých modelů je °F nahrazen symbolem  a kontrolka napájení  je nahrazena 
Pozn: Funkce ION, FOLLOW ME, WIRELESS nejsou dostupné. ION nelze použít pro jednotky R32/R290.

	Kontrolka režimu HEAT		Kontrolka rychlosti ventilátoru HIGH		Kontrolka FOLLOW ME
	Kontrolka režimu COOL		Kontrolka rychlosti ventilátoru MED		Kontrolka ION
	Kontrolka režimu FAN		Kontrolka rychlosti ventilátoru LOW		Kontrolka SLEEP
	Kontrolka režimu DRY		Kontrolka rychlosti ventilátoru AUTO		Stupně Celsia
	Kontrolka režimu AUTO		Kontrolka FILTER		Stupně Fahrenheit
	Kontrolka WiFi		Kontrolka ŘÍZENÍ SPOTŘEBY		LED displej

Pozn: Vámi zakoupená jednotka může mít drobné technické odlišnosti a může vypadat takto:

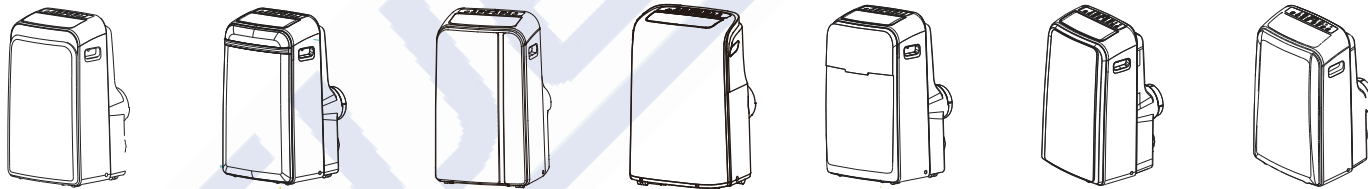

| Provoz

SWING **Tlačítko Swing (Pohyb lamel)**

Slouží k zapnutí funkce automatického natáčení lamel. Stisknutím nastavíte požadovanou polohu lamely.

TIMER **Tlačítko Timer (Časovač)**

AUTO ON nastaví čas spuštění jednotky a AUTO OFF nastaví čas vypnutí jednotky, společně s tlačítky + a -. Kontrolka on/off se rozsvítí při vybrání timer on nebo timer off.

MODE **Tlačítko Mode**

Vybírá požadovaný provozní režim. Po každém stisknutí tlačítka MODE je zvolen jeden z režimů v tomto pořadí: AUTO, COOL, DRY, FAN a HEAT (nefunguje u modelů bez topení). Zvolený režim ukazuje svítící kontrolka.

+ **Tlačítka nahoru (+) a dolů (-)**

— Slouží k nastavení (zvýšení/ snížení) teploty o 1°C/1°F (nebo 2 °F) v rozmezí od 17°C/ 62°F do 30°C/86°F (nebo 88°F) nebo k nastavení funkce TIMER v rozmezí 0~24hod.

Pozn: Ovládání zobrazuje teplotu ve stupních Fahrenheit nebo Celsia. Chcete-li nastavení změnit, podržte tlačítko po dobu 3 sec.

FAN **Tlačítko Fan (Ventilátor)**

Ovládání rychlosti ventilátoru. Stisknutím můžete zvolit rychlost ve čtyřech krocích - LOW, MED, HIGH a AUTO. Kontrolka rychlosti se rozsvítí dle vybraného režimu. V režimu AUTO nesvítí žádná kontrolka. U některých modelů při nastavení AUTO svítí všechny kontrolky.

SLEEP **Tlačítko Sleep (Eco)**

Slouží k zapnutí funkce SLEEP/ECO.



Tlačítko napájení

Vypíná a zapíná jednotku.



LED displej

Zobrazuje nastavenou teplotu °C nebo °F ("°F" se u některých modelů nezobrazuje) nezobrazuje se ani v režimu Auto-timer. V režimu DRY a FAN zobrazuje pokojovou teplotu. Zobrazuje následující chybové kódy:

E1- Chyby snímače pokojové teploty.

E2- Chyby snímače teploty výparníku.

E3- Chyby snímače teploty kondenzátoru (pouze u některých modelů).

E4- Chyba komunikace LCD displeje.

EC- Porucha funkce detekce úniku chladiva (pouze u některých modelů).

P1- Spodní zásobník je plný - Připojte vypouštěcí hadici a vypusťte vodu. Pokud se chyba zobrazuje opakovaně, kontaktujte servis.

Pozn: Pokud dojde k některé z výše uvedených poruch, vypněte jednotku a odstraňte možné překážky v okolí. Restartujte jednotku. Pokud porucha trvá, vypněte jednotku a odpojte napájecí kabel a kontaktujte výrobce, dovozce nebo kvalifikovaného servisního technika.

Instalace výfukové hadice

Výfuková hadice s adaptérem musí být nainstalována dle použitého režimu. Hadice musí být nainstalována v režimu COOL, HEAT (režim tepelného čerpadla) nebo AUTO. V režimu FAN, DEHUMIDIFY (odvlhčování) nebo HEAT (elektrické topení) musí být hadice odstraněna.

| Provoz

Provozní instrukce

Režim COOL (Chlazení)

- Stiskněte tlačítko "MODE" dokud se nerozsvítí kontrolka "COOL".
- Stiskněte tlačítka "+" nebo "-" a nastavte požadovanou teplotu. Teplotu lze nastavit v rozmezí od 17°C do 30°C / od 62°F do 86°F (nebo 88°F).
- Stiskněte tlačítko "FAN SPEED" a vyberte požadovanou rychlost ventilátoru.

Režim HEAT (Topení)

- Stiskněte tlačítko "MODE" dokud se nerozsvítí kontrolka "HEAT".
- Stiskněte tlačítka "+" nebo "-" a nastavte požadovanou teplotu. Teplotu lze nastavit v rozmezí od 17°C do 30°C / od 62°F do 86°F (nebo 88°F).
- Stiskněte tlačítko "FAN SPEED" a vyberte požadovanou rychlost ventilátoru. U některých modelů nelze nastavit rychlost ventilátoru v režimu HEAT.

Režim DRY (Vysoušení)

- Stiskněte tlačítko "MODE" dokud se nerozsvítí kontrolka "DRY".
- V tomto režimu nelze nastavit teplotu ani vybrat rychlost ventilátoru. Ventilátor pracuje při nízké rychlosti - LOW.
- Pro zajištění nejlepšího odvlhčení zavřete okna a dveře.
- Nedávejte potrubí do okna.

Režim AUTO

- Při nastavení jednotky do režimu AUTO mode, jednotka automaticky zvolí režim chlazení nebo topení (chybí u modelů určených pouze k chlazení), nebo ventilátor v závislosti na zvolené teplotě a teplotě místnosti.
- Jednotka automaticky reguluje teplotu v místnosti okolo vámi nastavené teploty.
- V režimu AUTO nemůžete vybrat rychlost ventilátoru.
- Pozn:** U některých modelů se v režimu AUTO současně rozsvítí AUTO a kontrolka aktuálního provozního režimu.

Režim FAN (Ventilátor)

- Stiskněte tlačítko "MODE" dokud se nerozsvítí kontrolka "FAN".
- Stiskněte tlačítko "FAN SPEED" a vyberte požadovanou rychlost ventilátoru. Teplota nemůže být nastavena.

Režim TIMER (Časovač)

- Je-li jednotka zapnutá, stisknutím tlačítka Timer spustíte program automatického vypnutí. Kontrolka "TIMER OFF" se rozsvítí. Stisknutím UP nebo DOWN vyberte požadovaný čas vypnutí. Pokud stisknete během 5 sec opět tlačítko TIMER, spustí se nastavení automatického zapnutí Auto-on. Rozsvítí se kontrolka TIMER ON. Stisknutím UP nebo DOWN vyberte požadovaný čas zapnutí.
- Je-li jednotka vypnutá, stisknutím tlačítka Timer spustíte program automatického zapnutí, a opětovným stiskem během 5 sec spustíte nastavení automatického vypnutí.
- Stiskněte nebo držte stisknuté tlačítko UP nebo DOWN pro změnu času Automatického zapnutí/vypnutí po 0.5 hod. až do 10-ti hodin a po 1 hod. až do 24 hod. Jednotka začne odpočítávat čas do zapnutí.
- Pokud během 5-ti sec neprovedete žádnou operaci, jednotka zobrazí předchozí nastavení teploty.
- Program časovače můžete kdykoli zrušit stisknutím tlačítka ON/OFF nebo nastavením časovače na 0.0.

Režim SLEEP (ECO)

- Stisknutím tlačítka zvýšíte (při chlazení) nebo snížíte (při topení) teplotu o 1°C/2°F (nebo 1°F) na 30 min. Po dalších 30 min se teplota zvýší (při chlazení) nebo sníží (při topení) o další 1°C/2°F (nebo 1°F). Tato nová teplota bude udržována po dobu 7 hodin a následně se vrátí na původně nastavenou teplotu.
- Pozn:** Tato funkce není dostupná v režimu DRY a FAN.

Další funkce

AUTO-RESTART

Pokud se jednotka díky výpadku napájení nečekaně odpojí, po obnovení napájení se spustí předchozí nastavení.

NASTEVNÍ SMĚRU PROUDĚNÍ VZDUCHU

Lamela může být nastavena automaticky. Automatické nastavení:

- Při zapnutém napájení se lamela plně otevře.
- stiskněte tlačítko SWING na jednotce nebo na ovladači a zahájíte funkce Auto. Lamela se bude automaticky hýbat nahoru a dolů.
- Nezastavujte lamelu ručně.

Provoz

Vyčkejte 3 min před opětovným spuštěním jednotky. Jednotku nelze spustit/restartovat pokud od jejího vypnutí neuběhly alespoň 3 min. Tato funkce pomáhá chránit jednotku. Provoz se automaticky spustí za 3 min.

Funkce řízení spotřeby (některé modely)

Jednotka automaticky spustí funkci řízení spotřeby, pokud zjistí, že je okolní teplota po určitou dobu nižší než nastavená teplota. Kompresor a ventilátor se zastaví. Jednotka automaticky ukončí funkci řízení spotřeby, pokud zjistí, že je okolní teplota po určitou dobu vyšší než nastavená teplota. Kompresor a ventilátor se pokračují v chodu.

Pozn: U jednotek s kontrolou řízení spotřeby svítí kontrolka pod touto funkcí.

Odvod vody

- Během režimu ovlhčování vyjměte vypouštěcí zátku na zadní části jednotky a nainstalujte vypouštěcí konektor (5/8" univerzální zástrčka) s 3/4" hadicí (lze běžně zakoupit). U modelů bez vypouštěcího konektoru připojte hadici přímo do otvoru.

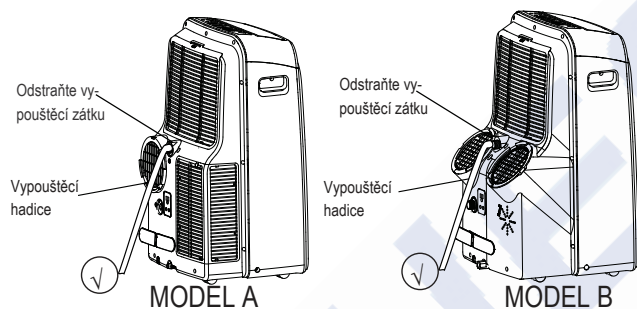

- Během režimu topení vyjměte dolní vypouštěcí zátku na zadní části jednotky a nainstalujte vypouštěcí konektor (5/8" univerzální zástrčka) s 3/4" hadicí (lze běžně zakoupit). U modelů bez vypouštěcího konektoru připojte hadici přímo do otvoru.

Pozn: Ujistěte se, že hadice je zabezpečená a dobře těsní. Nasměrujte hadici k odtoku směrem dolů. (Obrázky ✓). Hadice NESMÍ směřovat nahoru (Obrázky ✗). Pokud nepoužíváte hadici, zasuňte do výpustního otvoru gumovou zástrčku a zašroubujte zátku aby nedošlo k úniku vody.

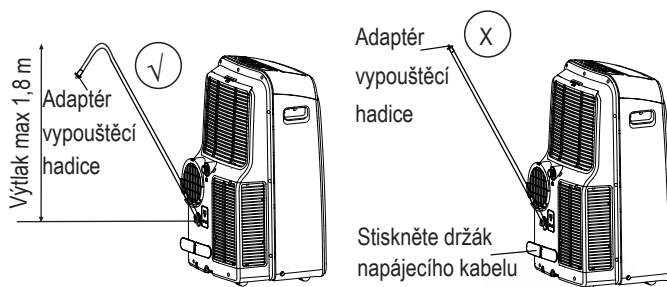
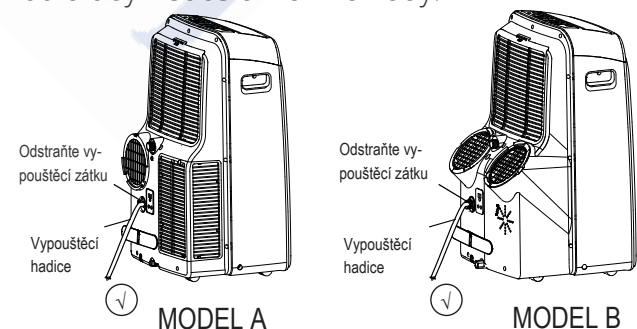

- Jakmile hladina vody v dolním zásobníku dosáhne maximální úrovně, jednotka 8x pípne a na displeji se zobrazí "PI". Proces klimatizace / odvlhčování se zastaví.

Ventilátor bude fungovat i nadále, to je normální. Opatrně přemístěte jednotku k místu s odtokovým otvorem, odstraňte spodní vypouštěcí zátku a nechte odtéct nahromaděnou vodu.

Zašroubujte spodní vypouštěcí zátku, restartujte jednotku a počkejte dokud se nezmizí symbol "PI". Pokud se chyba opakuje, zavolejte servis.

Pozn: Před použitím jednotky se ujistěte, že je vypouštěcí zátku na svém místě.

Údržba

VAROVÁNÍ

- Jednotku vždy před čištěním nebo údržbou odpojte od napájení

- Při čištění nepoužívejte hořlavé kapaliny a chemikálie.

- Neumývejte jednotku pod tekoucí vodou.

Mohlo by dojít k poškození jednotky nebo k úrazu elektrickým proudem.

- Nepoužívejte jednotku s poškozeným kabelem napájení. Ten musí být okamžitě nahrazen novým, originálním kabelem

Čištění vzduchového filtru

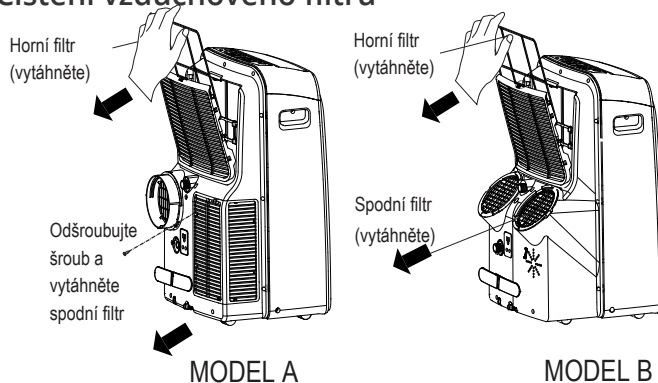

Vyjměte vzduchový filtr

VAROVÁNÍ

Nepoužívejte jednotku bez filtru, prach a nečistoty mohou jednotku ucpat a snížit její výkon

| Údržba

- Vzduchový filtr čistěte každé 2 týdny
- Zásobník na vodu by měl být vyprázdněn ihned po zobrazení "P1" a také před uskladněním. Tím zabráníte vzniku plísní.
- V domácnostech se zvířaty je nutné pravidelně čistit mřížku.

Čištění jednotky

Používejte vlhký hadřík bez chloupků s jemným čisticím prostředkem. Dosušte suchým hadříkem.

Před uskladněním nechte jednotku běžet 12 hod v režimu FAN.

| Odstraňování problémů

Než se obrátíte na zákaznickou podporu, přečtěte si prosím níže uvedené informace.

Problém	Možná příčina	Řešení
Jednotka se po stisknutí ON/OFF tlačítka nezapne.	Chybový kod P1	Zásobník na vodu je plný. Vypněte jednotku, vypusťte vodu ze zásobníku a restartujte jednotku.
	V režimu COOL: pokojová teplota je nižší než nastavená.	Znovu nastavte teplotu
	Vzduchový filtr je zanesený prachem nebo nečistotami	Vypněte jednotku a vyčistěte filtr podle pokynů
Jednotka nechladí dobře	Výfukové potrubí není připojeno nebo je ucpané	Vypněte jednotku, odpojte hadici, zkontrolujte, zda není ucpaná, a hadici znovu připojte
	V jednotce je málo chladiva	Zavolejte servisního technika, aby jednotku zkontroloval a doplnil chladivo
	Nastavená teplota je vysoká	Snižte nastavenou teplotu
	Okna a dveře v pokoji jsou otevřené	Ujistěte se, že jsou zavřena všechna okna a východy
	Prostor místnosti je příliš velký	Zkontrolujte chladicí oblast
	Uvnitř místnosti jsou zdroje tepla	Pokud je to možné, odstraňte zdroje tepla
	Podlaha není rovná	Umístěte jednotku na rovný povrch
Jednotka je hlučná a příliš vibruje	Vzduchový filtr je zanesený prachem nebo nečistotami	Vypněte jednotku a vyčistěte filtr podle pokynů
	Tento zvuk je způsoben prouděním chladiva uvnitř jednotky	To je normální stav

- Vypněte jednotku a odpojte ji od napájení.
 - Vyčistěte vzduchový filtr. Před uskladněním jej suchý nainstalujte zpět.
 - Vyměňte baterie z ovladače.
 - Skladujte jednotku na chladném, tmavém místě. Vysoká teplota a sluneční záření mohou jednotku poškodit.
- Pozn:** Skříň a přední část jednotky čistěte hadříkem namočeným v roztoku teplé vody a jemného mycího prostředku. Na přední stranu nikdy nepoužívejte drsné čisticí prostředky, vosky nebo ředidla. Voda která se dostane do ovládacích prvků jednotku může způsobit poškození jednotky.

| Poznámky k návrhu a shodě

Oznámení o designu:

Design a specifikace této jednotky se mohou kdykoli bez předchozího upozornění změnit za účelem vylepšení produktu. Další podrobnosti vždy konzultujte s poprodejním oddělením nebo výrobcem. Příručky také podléhají aktualizacím a nejnovější verzi byste měli vždy zkontrolovat na webu výrobce.

Informace o energetické náročnosti

Energetické hodnocení této jednotky je založeno na typické instalaci s použitím dodané a neprodloužené výfukové trubky, bez použití adaptéru posuvného okna nebo nástěnného adaptéru výfuku A (jak je znázorněno v části Instalace tohoto návodu)

Rozsah teploty jednotky

Režim	Teplotní rozsah
Cool - Chlazení	17- 35°C (62- 95°F)
Dry - Vysoušení	13- 35°C (55- 95°F)
Heat - topení tepelné čerpadlo	5- 30°C (41- 86°F)
Heat - topení elektrické	30°C (86°F)

Pozn: Aby byl výrobek M3GHP290-12 v souladu s normou EN 61000-3-11, musí být připojen pouze ke zdroji impedance systému: $|Z_{sys}| = 0,348$ ohmů nebo méně. Před připojením produktu k veřejné elektrické síti se prosím poraďte s místním úřadem pro napájení, abyste se ujistili, že elektrická síť splňuje výše uvedené požadavky.

| Dálkový ovladač

Nekombinujte staré a nové baterie nebo baterie různých typů.
Nenechávejte baterie v dálkovém ovladači, pokud jej nebudete 2 nebo 3 měsíce používat.
Staré baterie vyhodte do speciálních nádob, které najdete v prodejních místech..

| Specifikace dálkového ovladače

Model	R5115/BG(C)E; R5116/BG(C)E;RG51113/BG(C)EF; R5117/BG(C)E; R5118/BG(C)E; R5119/BG(C)E; R51110/BG(C)E; R51111/BG(C)E; R51112/BG(C)E; RG51138/BG(C)EFU;RG51113/BG(C)EFU; RG51156/BG(C)EF
Napájení	3.0V (2x baterie R03/LR03)
Dosah	8m
Provozní teplota	-5°C~60°C (23°F~140°F)

Pozn:

Teplotní nastavení:

Stupně Celsia: R5115/BG(C)E, R5116/BG(C)E, R5117/BG(C)E, R5118/BG(C)E, RG51113/BG(C)EF.

Stupně Fahrenheit: R5119/BG(C)E; R51110/BG(C)E, R51111/BG(C)E, R51112/BG(C)E,
RG51138/BG(C)EFU; RG51113/BG(C)EFU.

| Funkce

1. Provozní režim: AUTO, COOL, DRY, HEAT a FAN.
2. Funkce nastavení časovače za 24 hodin.
3. Nastavení teploty : 17°C~30°C (62°F~88°F).
4. Plně funkční LCD displej
5. Podsvícení displeje

| Funkce tlačítek

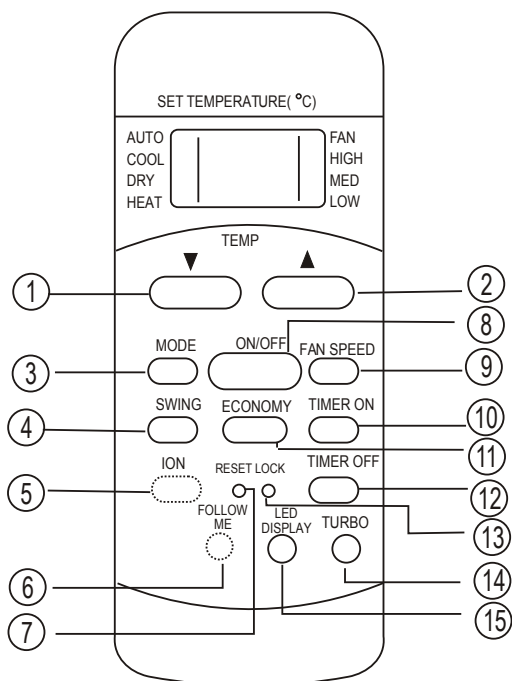

Model: R5115/BG(C)E,
R5116/BG(C)E,
R5117/BG(C)E,
R5118/BG(C)E,
RG51113/BG(C)EF.

Pozn:

Tlačítka ION, FOLLOW ME a TURBO nejsou k dispozici. U modelu RG51113/BG(C)EF je tlačítko SLEEP nahrazeno tlačítkem ECONOMY.

1 Snížit teplotu

Opakovaným, stisknutím tlačítka snížíte teplotu o 1°C až do 17°C.

2 Zvýšit teplotu

Opakovaným, stisknutím tlačítka zvýšíte teplotu o 1°C až do 30°C.

3 Tlačítko MODE

Opětovným stisknutím tlačítka přepínáte mody provozu klimatizace následně:



Pozn: Nepoužívejte režim HEAT pokud je jednotka určena pouze pro chlazení

4 Tlačítko SWING

Používá se k zastavení nebo spuštění pohybu žaluzií a nastavení požadovaného směru proudění vzduchu nahoru/dolů.

5 Tlačítko ION - není k dispozici

6 Tlačítko FOLLOW ME - není k dispozici

7 Tlačítko RESET

Jakmile stisknete zapuštěné tlačítko RESET, všechna aktuální nastavení budou zrušena a ovladač se vrátí do výchozího nastavení.

8 Tlačítko ON/OFF

Zapnutí a vypnutí jednotky

9 Tlačítko FAN

Opakovaným stiskem vyberte rychlost:

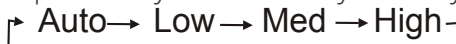

| Funkce tlačítek

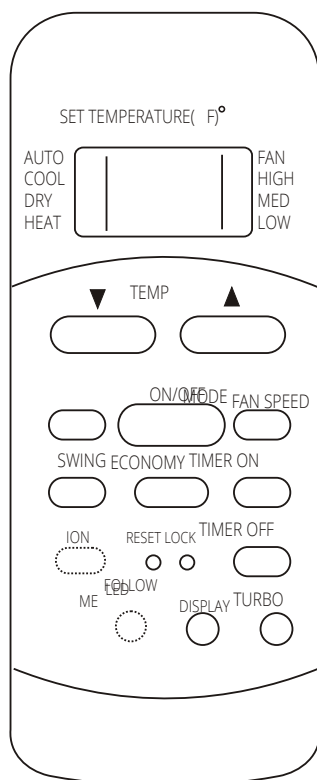

Model: R51I9/BG(C)E,
R51I10/BG(C)E,
R51I11/BG(C)E,
R51I12/BG(C)E,
RG51I38/BG(C)EFU,
RG51I13/BG(C)EFU.

10 Tlačítko TIMER ON

Stisknutím tohoto tlačítka aktivujete čas automatického zapnutí nastavení. Každé stisknutí zvýší nastavení času v krocích po 30 minutách, až do 10 hodin, poté v krocích po 1 hodině až na 24 hodin. Chcete-li zrušit nastavení času automatického zapnutí, stiskněte tlačítko, dokud nebude nastavení času 0,0.

11 Tlačítko ECONOMY/SLEEP

Tuto funkci vyberte během spánku. Dokáže udržovat nejpohodlnější teplotu a šetřit energií. Tato funkce je dostupná pouze v režimech COOL, HEAT nebo AUTO.

Pozn: Funkci *ECONOMY/SLEEP* zrušíte stisknutím tlačítka *MODE*, *FAN* nebo *ON/OFF*

12 Tlačítko TIMER OFF

Stisknutím tohoto tlačítka aktivujete nastavení času automatického vypnutí. Každé stisknutí zvýší nastavení času v krocích po 30 minutách až na 10 hodin, poté v krocích po 1 hodině až na 24 hodin. Chcete-li zrušit nastavení času automatického vypnutí, stiskněte tlačítko, dokud nebude nastavení času 0,0.

13 Tlačítko LOCK

Stisknutím tohoto zapuštěného tlačítka uzamknete všechna aktuální nastavení a dálkový ovladač nepřijme žádnou operaci kromě funkce LOCK. Režim LOCK použijte, chcete-li zabránit náhodné změně nastavení. Dalším stisknutím tlačítka LOCK funkci LOCK zrušíte. Když je funkce zámku aktivována, na displeji dálkového ovladače se zobrazí symbol zámku.

14 Tlačítko TURBO - není k dispozici

15 Tlačítko LED

Stisknutím tohoto tlačítka vymažete displej na vnitřní jednotce, dalším stisknutím jej rozsvítíte.

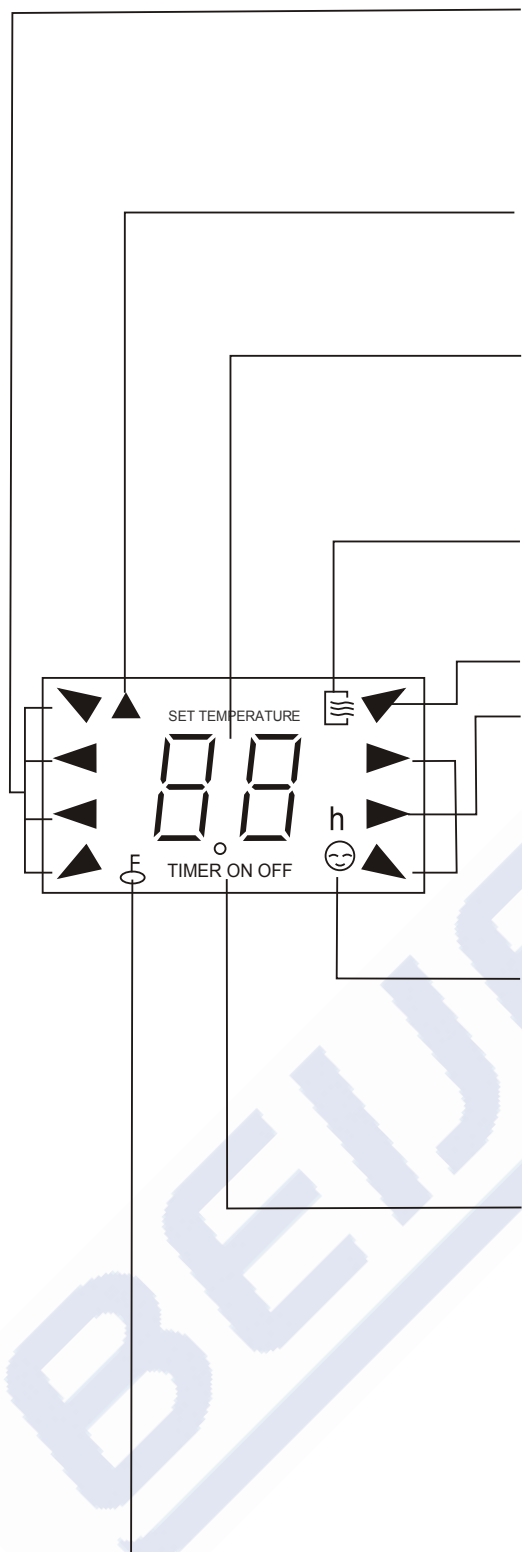
| Zobrazení na displeji**Zobrazení režimu**

Zobrazuje aktuálně vybraný režim. Včetně AUTO, COOL, DRY, HEAT (pouze modely s chlazením a topením) a FAN.

Ukazatel přenosu

Tento indikátor přenosu se rozsvítí když dálkový ovladač vysílá signály do vnitřní jednotky.

Zobrazení teploty a času

Zobrazí se nastavení teploty od 17 °C (62°F) do 30°C (88°F) nebo nastavení časovače (0-24 hod). V režimu FAN se nezobrazuje nic.

Zapnutí / vypnutí

Indikátor se zobrazí, když jednotka je v provozu.

Zobrazení režimu FAN

Zobrazuje zvolenou rychlost ventilátoru: AUTO, HIGH, MED a LOW. Když je rychlost ventilátoru zvolena v režimu AUTO nebo DRY, nic se nezobrazí.

Režim FOLLOW ME - není k dispozici**Displej TIMER**

Zobrazuje nastavení časovače. Pokud je nastavena funkce AUTO, zobrazí se TIMER ON. TIMER OFF se zobrazí pokud je nastaveno pouze ukončení a TIMER ON OFF pokud je nastaven režim AUTO

Zobrazení LOCK

Po stisknutí tlačítka LOCK se zobrazí displej LOCK. Stisknutím tlačítka LOCK vymažete displej.

| Používání ovladače

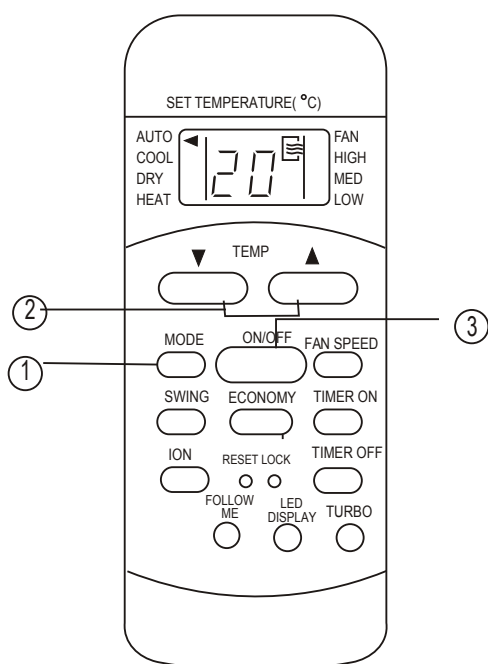

Automatický provoz

Ujistěte se, že je jednotka zapojena a že je k dispozici napájení. Indikátor OPERATION na zobrazovacím panelu vnitřní jednotky se rozsvítí.

1. Stisknutím tlačítka MODE vyberte Auto.
2. Stiskněte tlačítka TEMP pro nastavení požadované teploty. Teplotu lze nastavit v rozsahu od 17 °C (62°F) do 30°C (88°F) v krocích po 1°C (2°F).
3. Stiskněte tlačítka ON/OFF pro spuštění klimatizace.

Pozn:

1. V režimu Auto může klimatizace automaticky zvolit režim Chlazení, Ventilátor, Vytápění a Odvlhčování porovnáním rozdílů mezi skutečnou okolní teplotou v místnosti a nastavenou teplotou na dálkovém ovladači.
2. V automatickém režimu nemůžete přepínat rychlost ventilátoru. Ta je řízena automaticky.
3. Pokud vám automatický režim nevyhovuje, můžete jiný režim vybrat ručně.

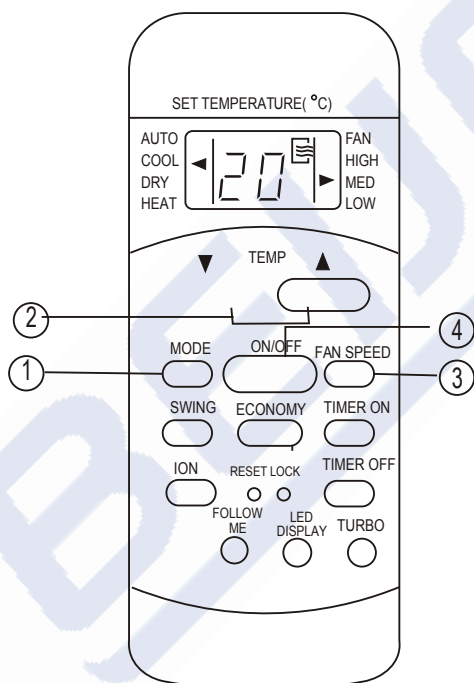

Chlazení / Topení / Ventilátor

Ujistěte se, že je jednotka zapojena a že je k dispozici napájení.

1. Stisknutím tlačítka MODE vyberte režim COOL, HEAT, (pouze modely s chlazením a topením) nebo FAN.
2. Stiskněte tlačítka TEMP pro nastavení požadované teploty. Teplotu lze nastavit v rozsahu od 17 °C (62°F) do 30°C (88°F) v krocích po 1°C (2°F).
3. Stiskněte tlačítka FAN SPEED pro výběr rychlosti ventilátoru ve čtyřech krocích – Auto, Low, Med nebo High.
3. Stiskněte tlačítka ON/OFF pro spuštění klimatizace.

Pozn:

V režimu VENTILÁTOR se na dálkovém ovladači nezobrazuje nastavená teplota a nemůžete ovládat ani teplotu v místnosti. V tomto případě lze provést pouze kroky 1, 3 a 4.

| Používání

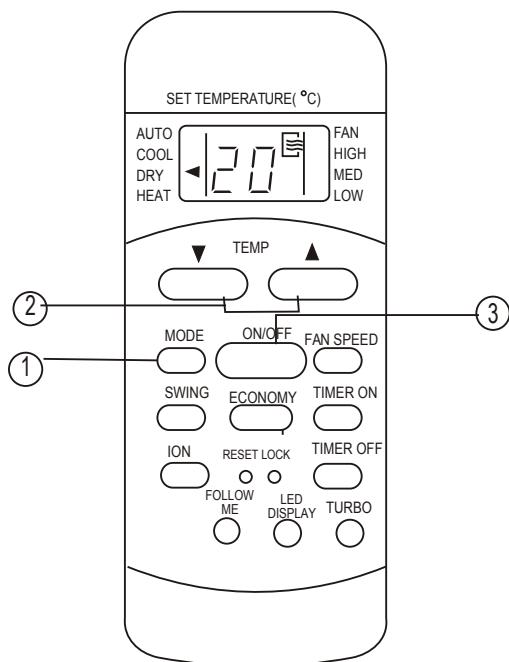

Odvlhčovací provoz

Ujistěte se, že je jednotka zapojena a že je k dispozici napájení. Indikátor OPERATION na zobrazovacím panelu vnitřní jednotky začne blikat.

1. Stisknutím tlačítka MODE vyberte režim DRY.
2. Stiskněte tlačítka NAHORU/DOLŮ pro nastavení požadované teploty. Teplotu lze nastavit v rozsahu od 17°C do 30°C v krocích po 1°C.
3. Stiskněte tlačítko ON/OFF pro spuštění klimatizace.

Pozn:

V režimu odvlhčování nemůžete přepínat rychlost ventilátoru. Rychlost ventilátoru je řízena automaticky.

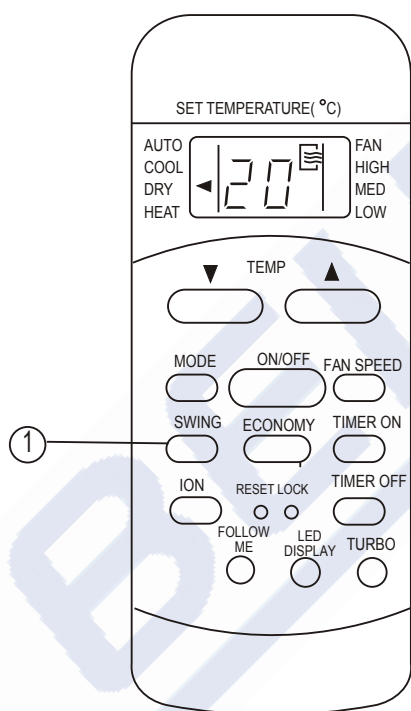

Nastavení směru proudění vzduchu

Pomocí tlačítka SWING nastavte požadovaný směr proudění vzduchu.

Směr nahoru/dolů lze upravit pomocí tlačítka na dálkovém ovladači. Při každém stisknutí tlačítka se lamela posune o úhel 6 stupňů. Pokud tisknete tlačítko déle než 2 vteřiny, automatický provoz lamely se aktivuje a lamela se bude pohybovat nahoru a dolů. opětovným stisknutím tlačítka pohyb zastavíte.

Pozn:

Když se žaluzie vychýlí nebo přesune do polohy, která by ovlivnila chladičí nebo topný účinek klimatizace, automaticky by změnila směr otáčení/ pohybu.

| Používání

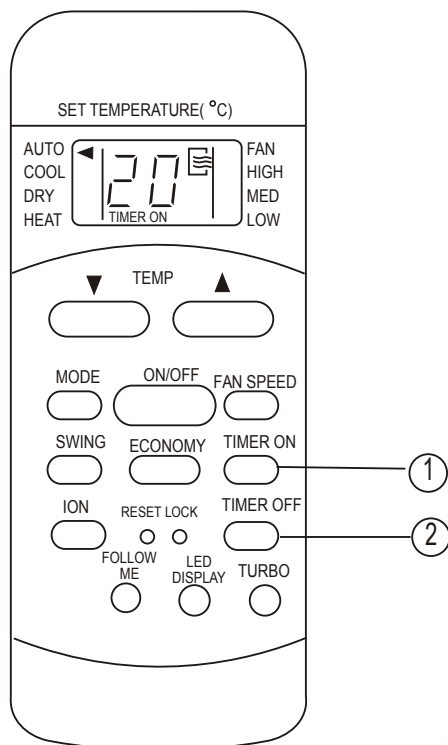

Činnost časovače

Stisknutím tlačítka TIMER ON můžete nastavit čas automatického zapnutí jednotky. Stisknutím tlačítka TIMER OFF můžete nastavit čas automatického vypnutí jednotky.

Nastavení automatického zapnutí

1. Stiskněte tlačítko TIMER ON. Na dálkovém ovladači se zobrazí TIMER ON, poslední čas nastavení automatického zapnutí a bude zobrazen signál "H". Nyní je jednotka připravena změnit čas automatického zapnutí pro START.
2. Opětovným stisknutím tlačítka TIMER ON nastavte požadovaný čas automatického zapnutí. Každým stisknutím tlačítka se čas zvýší o půl hodiny mezi 0 a 10 hodinami a o jednu hodinu mezi 10 a 24 hodinami.
3. Po nastavení TIMER ON bude následovat jednosekundové zpoždění, než dálkový ovladač vyšle signál do klimatizace. Pak, přibližně po dalších 2 sekundách signál "H" zmizí a na LCD displeji se znovu objeví nastavená teplota.

Nastavení automatického vypnutí

1. Stiskněte tlačítko TIMER OFF. Dálkový ovladač zobrazuje TIMER OFF, poslední čas nastavení automatického vypnutí a bude zobrazen signál "H". Nyní je jednotka připravena změnit čas automatického vypnutí OFF.
2. Dalším stisknutím tlačítka TIMER OFF nastavte požadovaný čas automatického vypnutí. Každým stisknutím tlačítka se čas prodlouží o půl hodiny mezi 0 a 10 hodinami a o jednu hodinu mezi 10 a 24 hodinami.
3. Po nastavení TIMER OFF bude následovat jednosekundové zpoždění, než dálkový ovladač vyšle signál do klimatizace. Poté, přibližně po dalších 2 sekundách signál "H" zmizí a na LCD displeji se znovu objeví nastavená teplota.

| Používání

Když zvolíte provoz s časovačem, dálkový ovladač automaticky vysílá signál časovače do vnitřní jednotky po stanovenou dobu. Uchovávejte proto dálkový ovladač na místě, kde může správně přenášet signál do vnitřní jednotky. Efektivní doba provozu nastavená dálkovým ovladačem pro funkci časovače je omezena na následující nastavení: 0,5, 1,0, 1,5, 2,0, 2,5, 3,0, 3,5, 4,0, 4,5, 5,0, 5,5, 6,0, 6,5, 7,0, 7,5, 8,0, 8,5, 9,0, 9,5, 10, 11, 12, 13, 14, 15, 16, 17, 18, 19, 20, 21, 22, 23 a 24.

| Příklad nastavení časovače

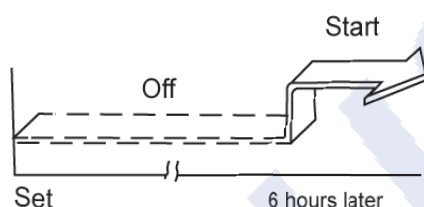
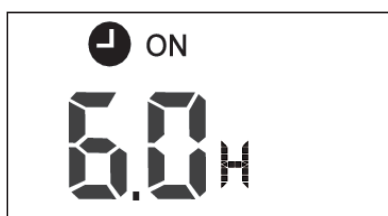

TIMER ON

Automatické zapnutí

Funkce TIMER ON je užitečná, když chcete, aby se jednotka automaticky zapnula, než se vrátíte domů. Klimatizace se automaticky spustí v nastavený čas.

Příklad:

Spuštění klimatizace za 6 hodin.

1. Stiskněte tlačítko TIMER ON, na displeji se zobrazí poslední nastavená doba spuštění a signál "H".
2. Stiskněte tlačítko TIMER ON pro zobrazení "6.0H" na displeji TIMER ON na dálkovém ovladači.
3. Počkejte 3 sekundy a na digitálním displeji se znovu zobrazí teplota. Indikátor "TIMER ON" zůstane svítit a tato funkce je aktivována.

| Používání

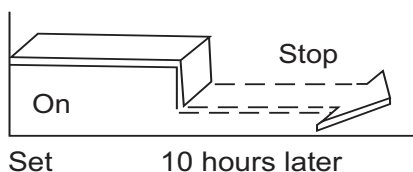

TIMER OFF

Automatické vypnutí

Funkce TIMER OFF je užitečná, když chcete, aby se jednotka automaticky vypnula poté, co jdete spát. Klimatizace se automaticky zastaví v nastavený čas.

Příklad:

Zastavení klimatizace za 10 hodin.

1. Stiskněte tlačítko TIMER OFF, na displeji se zobrazí poslední nastavení doby zastavení a signál "H".
2. Stiskněte tlačítko TIMER OFF pro zobrazení "10H" na displeji na dálkovém ovladači.
3. Počkejte 3 sekundy a na digitálním displeji se znovu zobrazí teplota. Indikátor "TIMER OFF" zůstane svítit a tato funkce je aktivována.

Kombinovaný časovač

(Současné nastavení ON a OFF)

TIMER OFF → TIMER ON

(Spuštěno → Stop → Opětovný start)

Tato funkce je užitečná, když chcete vypnout klimatizaci poté, co jdete spát, a znovu ji spustit ráno, když se probudíte nebo když se vrátíte domů.

Příklad:

Zastavení klimatizace 2 hodiny po nastavení a opětovné spuštění znovu za 10 hodin po nastavení.

1. Stiskněte tlačítko TIMER OFF.
2. Stiskněte opět tlačítko TIMER OFF aby se zobrazilo 2.0 H na displeji.
3. Stiskněte tlačítko TIMER ON.
4. Stiskněte opět tlačítko TIMER ON aby se zobrazilo 10 H na displeji .
5. Počkejte 3 vteřiny a na displeji se opět zobrazí teplota. Indikátor "TIMER ON OFF" zůstane svítit a funkce je aktivována.

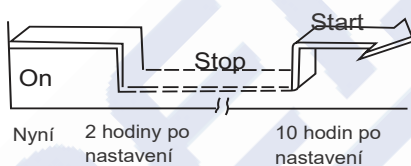
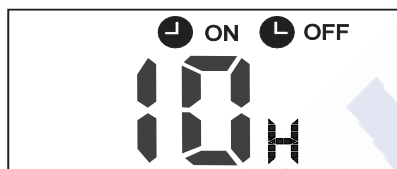

| Používání

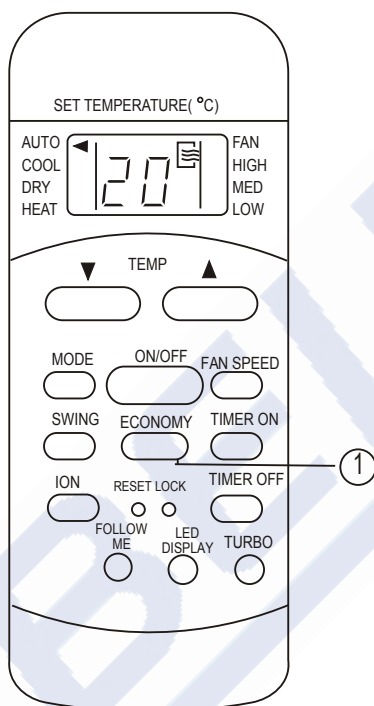
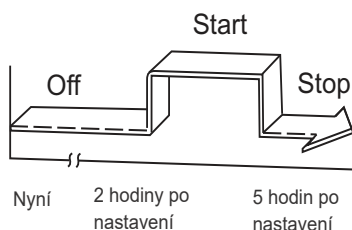
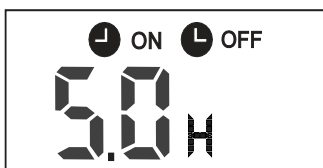

TIMER ON → TIMER OFF

(Vypnuto → Start → Vypnuto)

Tato funkce je užitečná, když chcete zapnout klimatizaci než se probudíte nebo když ji chcete vypnout při odchodu z domu.

Příklad:

Spuštění klimatizace 2 hodiny po nastavení a její vypnutí 5 hodin po nastavení.

1. Stiskněte tlačítko TIMER ON.
2. Stiskněte opět tlačítko TIMER ON aby se zobrazilo 2.0 H na displeji.
3. Stiskněte tlačítko TIMER OFF.
4. Stiskněte opět tlačítko TIMER OFF aby se zobrazilo 5.0 H na displeji .
5. Počkejte 3 vteřiny a na displeji se opět zobrazí teplota. Indikátor "TIMER ON & TIMER OFF" zůstane svítit a funkce je aktivována.

Provoz SLEEP / ECONOMY(SLEEP)

Stisknutím tlačítka ECONOMY aktivujete funkci ekonomického provozu. Nastavená teplota se zvýší (chlazení) nebo sníží (topení) o 1°C (2°F) na následujících 30 minut a opět zvýší nebo sníží o dalších 1°C (2°F) po dalších 30 minutách. Tato nová teplota bude udržována po dobu 7 hodin, než se vrátí na původně zvolenou teplotu.

Pozn:

U některých modelů se nastavená teplota zvýší (chlazení) nebo sníží (topení) o 1°C (2°F) za hodinu po dobu 2 hodin. Nová teplota bude udržována po dobu 5 hodin, poté se jednotka vypne.)

Pozn:

Funkce ECONOMY/SLEEP je dostupná pouze v režimu chlazení, topení a AUTO.

BEIJER REF

BEIJER REF



MOBILNÍ KLIMATIZAČNÍ JEDNOTKA MAGIC

Inventor je členem skupiny BEIJER REF

Distributor pro
Českou republiku:

BEIJER REF Czech s.r.o.
Komerční 528
251 01 Nupaky
Tel: +420 379 302 111
www.beijerref.cz
info@beijerref.cz

Distributor pro
Slovenskou republiku:

BEIJER REF Slovakia s.r.o.
Ivánska cesta 33
821 04 Bratislava
Tel: +421 918 502 792
www.beijerref.sk
info@beijerref.sk